



SERIES JXN/JXV



**Des nouveaux moteurs Case IH
à hautes performances**

Disponible avec des puissances de 59, 72, 76 ou 92 chevaux, ces moteurs turbochargés (excepté sur le JX1060V) 3 et 4 cylindres à injection directe refroidis par eau/huile fournissent des performances excellentes et permettent une importante économie de carburant.

**Une conduite précise
dans toutes les conditions**

Les tracteurs JXN/JXV sont équipés de deux circuits hydrauliques distincts de façon à maintenir une conduite précise même lorsque le relevage et les distributeurs auxiliaires sont en fonction. Un angle de direction de 55° permet une maniabilité impressionnante.

**Des écartements étroits,
un centre de gravité bas**

Un fonctionnement sûr est garanti sur les pentes par les tracteurs étroits de Case IH grâce à leur centre de gravité bas.

**Entraînement 4RM et blocage
de différentiel pour la meilleure
traction possible**

Les versions à quatre roues motrices sont équipées d'un enclenchement électrohydraulique des roues avant pour faire face aux conditions particulièrement exigeantes. Un blocage de différentiel sur les roues arrière et avant est également disponible.

**Un vaste choix de transmissions comprenant
Powershift et Powershuttle**

Depuis la transmission 16x16 avec Synchroshuttle à la transmission 44x16 avec Powershuttle, boîte de vitesses à super réducteur et une vitesse maximale de 40 km/h, votre JXN ou JXV vous sera livré en fonction de vos demandes spécifiques.

Tableau de bord à la pointe de la technologie

Vous êtes aux commandes en pleine confiance. Le tableau de bord combiné analogique/digital avec moniteur de performance intégré vous fournit toutes les informations dont vous avez besoin pour travailler en toute sécurité et sans effort.

**Profitez de la grande liberté
d'un JXN ou JXV sans cabine**

Les versions avec plate-forme sont équipées d'un arceau de sécurité pliable. Avec cabine, tous les tracteurs sont proposés au choix avec un échappement horizontal ou vertical.



Prise de force avec embrayage assisté de série
Votre tracteur JXN/JXV est équipé de série d'une PdF à deux vitesses de 540/540E tr/min ; vous pouvez également disposer des vitesses de 540/540E/1000 tr/min pour une plus grande polyvalence.

CONÇU POUR OFFRIR UNE MARGE DE PUISSANCE A VOTRE EXPLOITATION

- Des tracteurs spécialisés conçus pour les vergers et les vignobles
- Un design agréable et des performances élevées
- Un habitacle de luxe
- Une large gamme d'applications

Case IH offre une nouvelle gamme de tracteurs économiques à hautes performances conçus spécialement pour travailler dans les vergers, vignobles et petites exploitations agricoles. Malgré leurs dimensions compactes, les JXN et les JXV offrent un niveau élevé de sécurité et de confort au conducteur pour les longues journées de travail et lui fournissent toute la puissance dont il a besoin.

Les JXN, des tracteurs spéciaux pour des tâches spéciales.

Les tracteurs JXN ont été conçus spécialement pour travailler autour des arbres fruitiers, isolés ou en espalier, avec un minimum d'impact sur les fruits.

Ils conviennent également parfaitement comme tracteurs polyvalents pour les cultures en rang des petites exploitations agricoles.

Leurs partenaires viticoles, les JXV, sont plus étroits. Ils permettent aussi bien de travailler en plein été sur les pentes ensoleillées que de participer activement aux vendanges.

Un rapport puissance-poids idéal pour tous les scénarios.

Offrant suffisamment de puissance et de contrôle pour tracter des outils trainés lorsque l'on remonte des pentes abruptes entre les rangées de vignes ou d'arbres, ces tracteurs légers et étroits disposent également de prises de force efficaces et de circuits hydrauliques puissants. Les tracteurs JXN et JXV offrent la puissance suffisante pour mener à bien les tâches les plus exigeantes tout en conservant leur réactivité, quelles que soient les conditions.

Toute la sensation Case IH. Vous découvrirez sur ce tracteur les commandes équipant les tracteurs Case IH de plus grande taille. Les affichages faciles à lire sont combinés à un tableau de bord élégant et les commandes sont placées judicieusement pour faciliter votre travail.

Faites-en davantage avec le JXN et le JXV. Les nouveaux tracteurs JXN et JXV de Case IH ont été conçus pour mener à bien toutes les tâches qui vous incombent, et ce tout au long de l'année.

Depuis le travail avec outils à disques, le labour léger, le drainage et la taille jusqu'au désherbage, la pulvérisation et l'éclaircissage, sans oublier les activités intenses aux périodes de récoltes ; ces tracteurs ont été conçus pour vous aider à effectuer plus de tâches sans être stressé par le temps.

Une cabine luxueuse dotée des fonctions classiques de Case IH
Découvrez la sensation Case IH : un siège rembourré à suspension pneumatique, un espace disponible surprenant à l'intérieur de la cabine, et des commandes clairement disposées.

Une excellente visibilité par tous temps et pendant la nuit
Équipée d'essuie-glace avant et arrière et de 2 ensembles de projecteurs dirigés vers l'avant et l'arrière, toute la surface de travail est bien en vue, à chaque instant de la journée.

Un relevage puissant et jusqu'à 5 distributeurs
La pompe hydraulique alimentant le relevage et les distributeurs produit jusqu'à 66,2 litres par minute pour permettre un contrôle précis de l'outil au travail.

Les nouvelles séries JXN/JXV de Case IH. Offrez une marge de puissance à votre exploitation pour rentabiliser vos travaux à long terme.



Un accès très aisé grâce à des portes à large ouverture des deux côtés.



Des commandes disposées avec logique et faciles à utiliser.



Les filtres de cabine sont facilement accessibles à partir du sol.



COMPACT A L'EXTERIEUR, SPACIEUX A L'INTERIEUR

- Environnement du conducteur Case IH classique
- Commandes et instrumentation ergonomiques
- Excellente visibilité panoramique
- Versions sans cabine avec arceau de sécurité disponibles

Arpentez votre domaine dans les règles de l'art. Vous vous sentirez immédiatement comme chez vous une fois assis dans le siège conducteur confortable de l'un des ces tracteurs spécialisés. Le siège et le volant sont entièrement ajustables afin de vous offrir une position correcte.

Sur les modèles avec cabine, les vitres avant et arrière s'ouvrent afin d'assurer l'apport d'air frais. Ils sont également disponibles avec air conditionné et filtres à charbon pour votre confort et votre sécurité.

Un contrôle absolu grâce à des fonctions pertinentes.

Quelles que soient les options que vous choisissez pour votre tracteur vigneron ou verger, il vous sera facile de maîtriser sa conduite rapidement. Le tableau de bord comprend un contrôleur de performances, un tachymètre électronique et combine des affichages analogiques et digitaux pour vous offrir un aperçu

clair de l'état opérationnel de votre tracteur. Les commutateurs et les leviers de commande sont positionnés de manière ergonomique. Des fonctionnalités avancées ont été empruntées aux plus gros tracteurs de la gamme Case IH afin de vous simplifier la conduite.

Vision grand angle et carrosserie aérodynamique pour la protection des cultures. Des vitres en verre renforcées allant jusqu'au plancher vous garantissent une visibilité panoramique excellente jusqu'au sol. Outre le fait qu'elles vous facilitent le travail en attelant les outils, vous bénéficiez également d'une vue parfaite sur vos cultures. Il n'y a plus de protubérance ou d'arrête sur l'avant ou la cabine qui pourrait attraper des branches ou des poussettes ; vous pouvez vous infiltrer doucement sans jamais endommager les cultures.

Faibles niveaux de bruit et de vibration, même sur les modèles sans cabine. Toutes les versions cabines et arceau de sécurité sont montées sur des silentblochs. Outre le fait de réduire le bruit ambiant, le système silentblochs a la faculté de protéger le conducteur des vibrations.

Des informations instantanées. Le tableau de bord des JXN/JXV vous permet de consulter en un coup d'oeil toutes les données relatives à l'état opérationnel de votre tracteur.

Les projecteurs de travail intégrés au toit fournissent une excellente visibilité pendant la nuit.

Une conduite silencieuse, avec peu de vibration, grâce à la plate-forme montée sur silentblochs.



Les nouveaux moteurs diesel de Case IH
3 et 4 cylindres **conformes aux normes Tier II**
pour de faibles émissions, garantissent puissance
et économie.



Afin d'accroître les performances, tous les modèles
sont équipés d'un turbocompresseur excepté le
JX1060V qui est à aspiration naturelle.

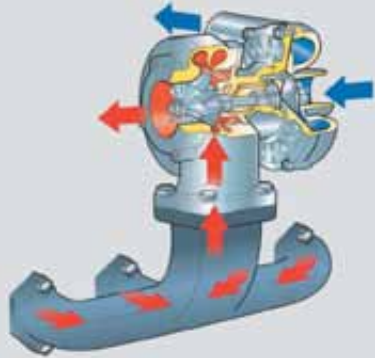

Un réservoir de carburant de 57 litres
pour toute une journée de travail.



ETROIT PAR CONCEPTION, PUISSANT PAR NATURE

- Une gamme de nouveaux moteurs Case IH puissants
- Modèles trois et quatre cylindres
- Économique et respectueux de l'environnement

“ La puissance par tradition ” est le principe de Case IH depuis plus de cent ans. Des moteurs diesels de haute performance ont été sélectionnés pour les tracteurs JXN/JXV afin de vous apporter la puissance nécessaire quand vous en avez besoin. Il ne vous reste plus qu'à choisir parmi les sept modèles dont les puissances vont de 59 à 92 chevaux. Ces tracteurs spécialisés sont conçus pour répondre précisément à toutes vos exigences en matière de puissance.

JXN et JXV polyvalents. L'objectif que nous recherchons avec nos séries de tracteurs spécialisés est qu'un seul tracteur puisse venir à bout de tous vos travaux.

Choisissez un tracteur capable d'accomplir la charge de travail dans vos vergers, vignobles et cultures maraîchères. Leurs moteurs développent un couple maximum à 1400 t/min afin qu'ils puissent fonctionner très efficacement aux vitesses standards pour travailler avec des outils entraînés par la prise de force.

La puissance par tradition. Les tracteurs JXN et JXV sont propulsés par des moteurs diesels à 3 et 4 cylindres. Tous les moteurs de ces séries sont turbochargés (excepté le JX1060V qui est en aspiration naturelle). Avec une augmentation du couple pouvant atteindre 37%, vous pouvez compter sur la puissance de Case IH en toute situation.

Des moteurs Case IH pour un faible impact sur l'environnement. Ces moteurs respectent les législations les plus récentes en matière d'environnement concernant les émissions (conformes aux normes “ Tier II ”). Vous et vos employés apprécierez leur niveau sonore réduit.

Démarrage et fonctionnement sans à-coup. Un système efficace de refroidissement par huile/eau et d'excellentes performances de démarrage dans toutes les conditions climatiques font du JXN/JXV votre partenaire de confiance pendant toute l'année. Impatients qu'on les démarre, ces tracteurs travaillent en douceur et silencieusement tout en vous apportant toute la puissance dont vous avez besoin.

Toujours prêt à entrer en action et pour de longues journées. Les contrôles quotidiens des niveaux d'eau et d'huile sont effectués rapidement et facilement. Le filtre à air principal est aisément accessible latéralement. Grâce au réservoir de 57 litres, vous pouvez travailler sans interruption toute la journée.

Les systèmes d'échappement horizontaux disponibles sur les versions avec cabine et arceau améliorent votre visibilité.

Puissance en réserve pour des conditions exigeantes.

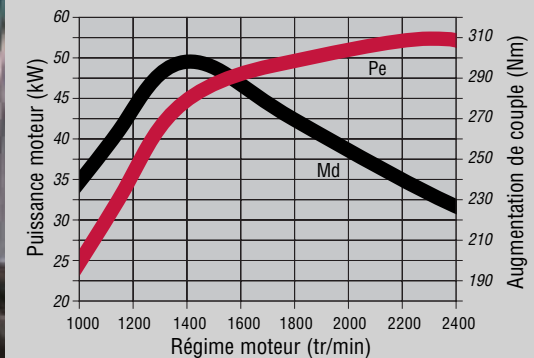

Le levier Powershuttle vous permet de changer de direction sans actionner l'embrayage ou les vitesses.



Transmission Powershift à 2 vitesses pour changer de vitesse en charge sans effort.



Les leviers de changement de vitesse fonctionnent en douceur vous permettant de sélectionner un rapport adapté à chaque tâche.



TRACTEURS ÉTROITS – LARGE PLAGE DE VITESSES

- Choix des spécifications de transmission
- Transmission Powershift pour changer de vitesse en charge en douceur.
- Powershuttle pour une maniabilité accrue
- De 0,21 à 40 km/h, la bonne vitesse pour chaque travail

À l'image de la puissance du moteur, les tracteurs spécialisés de Case IH sont équipés de transmissions précises et robustes pour une utilisation silencieuse et fiable, année après année. Optez pour une Synchro Shift ou une Powershift Powershuttle, avec jusqu'à 44 vitesses avant et 16 vitesses arrière disponibles, ou pour une boîte avec vitesses rampantes en fonction de vos choix, votre JXN/JXV est prêt à effectuer tous les travaux que vous lui soumettez.

Transmissions de précision Case IH : garantie de durabilité.

Malgré leurs dimensions compactes, les tracteurs JXN/JXV spécialisés pour vergers et vignobles sont équipés de transmissions robustes présentant des engrenages hélicoïdaux garantissant une conduite sans à-coups et silencieuse. Les embrayages à disques humides garantissent des intervalles d'entretien plus longs et une longue durée de vie.

Vous choisissez les spécifications. La transmission de base est une boîte de vitesses Synchro Shift avec 4 vitesses et 4 gammes, avec l'option réducteur cette boîte a 12 vitesses rampantes en plus. Avec le superréducteur, vous aurez un total de 28 vitesses avant et 16 vitesses arrière à votre disposition. La version Powershift

double le nombre de vitesses avant, avec une boîte rampante, vous avez donc le choix parmi 44 vitesses. Avec un JXN/JXV, vous avez toujours le rapport adapté à chaque tâche.

Accomplissez plus avec le Powershift. Passez les vitesses et rétrogradez en appuyant simplement sur un bouton afin d'opérer un changement en douceur, sans utiliser l'embrayage, même en pente et avec de lourdes charges. Les deux boutons Powershift sont parfaitement intégrés au levier de sélection de vitesse pour un travail réellement efficace, confortable et ergonomique.

Vous avez entièrement les commandes en main grâce au Powershuttle. Le Powershuttle vous permet de gagner du temps en vous offrant la possibilité de changer de direction simplement en actionnant le levier se trouvant à côté du volant. Pas besoin d'avoir recours à l'embrayage ou au levier de vitesses. Les tracteurs JXN et JXV rendent la conduite et les manœuvres aussi faciles et pratiques que possible pour vous permettre de vous concentrer sur votre travail.

Puissance et vitesse pour toutes les conditions de travail. Combinée avec une prise de force proportionnelle à l'avancement, la boîte rampante fait de ces tracteurs l'outil idéal pour les travaux de précision, avec le réducteur la 1ère vitesse est à 0,21 km/h seulement. Pour les déplacements sur route, ces tracteurs étroits 4 roues motrices peuvent atteindre la vitesse de 40 km/h de manière fiable et économique.

Passage rapide d'un travail à un autre grâce à la large plage de vitesses.

Transmissions JXN/JXV conçues pour durer.

Effectuez une large gamme de travaux avec votre nouveau JXN/JXV.



Un centre de gravité bas pour un fonctionnement sûr en pente.



Enclenchement des quatres roues motrices automatique durant le freinage.



Une manipulation sûre sur la route comme aux champs.



LES SERIES JXN/JXV TRANSFORMENT LA PUISSANCE EN PRODUCTIVITE

- Une maniabilité impressionnante pour une manipulation sûre
- Centre de gravité bas
- Blocages différentiels avant et arrière
- Enclenchement électrohydraulique des quatre roues motrices

Avec un tracteur Case IH, la puissance est toujours à disposition. Nos tracteurs spécialisés sont équipés de la toute dernière technologie permettant de convertir la puissance en une augmentation du couple au niveau des roues quand vous en avez besoin. Résultat : une traction excellente, une stabilité et un contrôle accru.

Il en va de même pour la puissance de freinage : les freins à disques incorporés humides et les 4 roues motrices vous donnent la confiance dont vous avez besoin pour augmenter votre productivité.

Un centre de gravité bas pour un fonctionnement sûr en pente.

Alors que les essieux avant fournissent une garde suffisante pour les terrains accidentés, le travail sur les pentes est optimisé grâce au centre de gravité très bas de ces tracteurs.

Confiance accrue avec le blocage de différentiel. Un blocage du différentiel est disponible aussi bien sur les versions 2RM que sur les versions 4RM. Actionnez simplement le commutateur pour enclencher ou désenclencher le système de manière électrohydraulique pour un contrôle de traction supplémentaire.

Performances excellentes sur sol glissant sans compromettre la maniabilité.

Les roues avant tournent dans des dégagements spécialement prévus dans la carrosserie et le berceau avant. Grâce à ces dégagements et au capot spécialement profilé, il est possible d'atteindre un rayon de braquage de 3 m à peine sur les versions 2RM, ce qui facilite toutes les manœuvres.

Un maniement en toute confiance et en toute sécurité pour les écartements étroits. Les tracteurs des séries JXN et JXV sont proposés dans deux largeurs pour correspondre aux écartements des plantations de votre exploitation agricole. La version JXV spécialisée pour le vignoble fait moins de 1m de large pour les passages très étroits. Les jantes réversibles permettent également de modifier la voie afin d'optimiser le passage entre les rangées pour les fruits et les légumes...

Traction à quatre roues motrices et puissance de freinage.

Les modèles à quatre roues motrices sont pourvus d'un enclenchement électro-hydraulique du pont avant pour aider le conducteur à travailler dans les conditions plus exigeantes. Le système 4RM s'enclenche également de manière automatique lorsque les deux freins sont actionnés pour offrir une puissance de freinage optimale. Vous pouvez transporter en toute sécurité des charges importantes à une certaine vitesse, tant sur la route qu'aux champs, et ce en toute confiance.

Le capot profilé et les indicateurs de direction escamotés vous permettent de passer facilement entre des rangs étroits tout en limitant l'impact au minimum.

Une excellente maniabilité, idéale pour effectuer des virages serrés dans les tournières.



Contrôle d'effort électronique pour une efficacité et une productivité accrues.



Un enclenchement de prise de force assisté avec trois vitesses au choix pour une large gamme d'outils.



Puissante pompe hydraulique pour une réactivité garantie lors des travaux avec outils portés.



FONCTIONNALITES PUISSANTES POUR UNE ACTIVITE RENTABLE

- Système hydraulique puissant à centre ouvert
- Jusqu'à cinq distributeurs disponibles
- Dispositif électronique de contrôle d'effort
- Prise de force proportionnelle à l'avancement en option
- Une prise de force à 3 vitesses efficace pour une productivité accrue

Outre leurs dimensions étroites, ces tracteurs spécialisés pour les vergers et les vignobles sont équipés de toute une gamme de fonctionnalités hydrauliques et de prise de force puissantes de style Case IH classique.

Les spécifications hautes performances des tracteurs JXN et JXV contribuent à accroître l'efficacité et la rentabilité de votre activité et vous promettent une productivité accrue en toute saison.

Contrôle impressionnant avec un circuit hydraulique haut débit.

Avec une capacité de relevage totale de 2440 kg, le relevage supportera facilement vos outils les plus lourds. Une pompe dédiée haute performance permet d'atteindre 49,2 litres/min pour le relevage hydraulique et les distributeurs (un débit de 66,2 litres/min est également disponible selon les versions). Le contrôle électronique de l'effort avec capteur d'effort par les bras de traction permet de maintenir le niveau d'efficacité pendant les opérations de labour et de travail du sol.

Comme sur les plus gros tracteurs, vous pouvez déterminer la hauteur de l'outil grâce au levier du relevage et ensuite lever et abaisser automatiquement l'outil par simple pression sur un commutateur.

Chaque éventualité est prévue grâce à un maximum de 5 distributeurs. Il est possible d'utiliser jusqu'à 5 distributeurs. En option, des sorties hydrauliques peuvent être montées pour alimenter des outils latéraux ou avant. Chaque distributeur est commandé par un levier codé par couleur situé à l'intérieur de la cabine. Les prises d'huile peuvent être branchées ou débranchées avec une seule main.

Une prise de force efficace avec proportionnelle à l'avancement.

Votre tracteur JXN ou JXV est capable de travailler avec tous les équipements tractés ou portés qui exigent une utilisation liée à la vitesse d'avancement. La vitesse de prise de force proportionnelle à l'avancement est affichée sur l'écran du moniteur de performance intégré dans le tableau de bord.

Faites plus encore avec la prise de force à 3 vitesses. Les versions standard sont pourvues d'une prise de force de 540/540E tr/min. Le couple optimal du moteur est atteint à 1400 tr/min ; l'idéal pour les outils entraînés par prise de force. Vous pouvez également disposer des vitesses 540/540E/1000 tr/min pour accroître encore la polyvalence de votre tracteur.

Jusqu'à cinq distributeurs auxiliaires et des prises d'huile latérales en option sont disponibles .

Connectez et déconnectez les prises d'huile à l'aide d'une seule main.

La géométrie de l'attelage est puissante afin d'effectuer en toute sécurité les travaux lourds.



	JX1070N	JX1075N	JX1095N	JX1060V	JX1070V	JX1075V	JX1095V
PDF							
Commande de la prise de force	Assistée	Assistée	Assistée	Assistée	Assistée	Assistée	Assistée
PDF proportionnelle à l'avancement	●	●	●	●	●	●	●
CABINE							
Plate-forme suspendue	●	●	●	●	●	●	●
Leviers latéraux	●	●	●	●	●	●	●
Instrumentation électronique	●	●	●	●	●	●	●
Climatisation	○	○	○	○	○	○	○
Niveau sonore dans la cabine OCDE (dBA)	80	80	80	79	79	79	79
RAYON DE BRAQUAGE POUR LA VOIE PLUS ETROITE							
Rayon de braquage optimal 2RM/4RM (mm)	3200/3500	3200/3500	3250/3550	3000/3300	3000/3300	3000/3300	3050/3350
Angle de braquage roues avant 2RM/4RM (°)	57/55	57/55	57/55	57/55	57/55	57/55	57/55
DIMENSIONS** AVEC PNEUX STANDARD							
A : Longueur totale (mm) avec masses et relevage arrière	3785	3785	3900	3663	3663	3663	3774
B : Largeur minimale (mm)	1225	1225	1225	986	986	986	986
C : Hauteur hors-tout (mm)	2319	2319	2319	2260	2260	2260	2260
D : Distance de l'axe des roues arrière au toit de cabine standard/AC (mm)	1600/1743	1600/1743	1600/1743	1600/1743	1600/1743	1600/1743	1600/1743
E : Empattement 2RM/4RM (mm)	2035/2064	2035/2064	2150/2175	2035/2064	2035/2064	2035/2064	2150/2175
F : Voies Avant 2RM min.- max./4RM min.- max. (mm)		1042-1176/1040-1275			838-1166/835-1049		
Arrière min./max. (mm)	918-1351	918-1351	918-1351	745-1351	745-1351	745-1351	745-1351
POIDS**							
Poids minimum 4RM avec cabine (kg)	2550	2550	2670	2450	2500	2500	2620

* Moteur Case IH développé par Iveco

** En conformité avec la législation et les spécifications en vigueur dans votre pays

● De Série

○ Option

ND non disponible

AC : Cabine air conditionné

DIMENSIONS

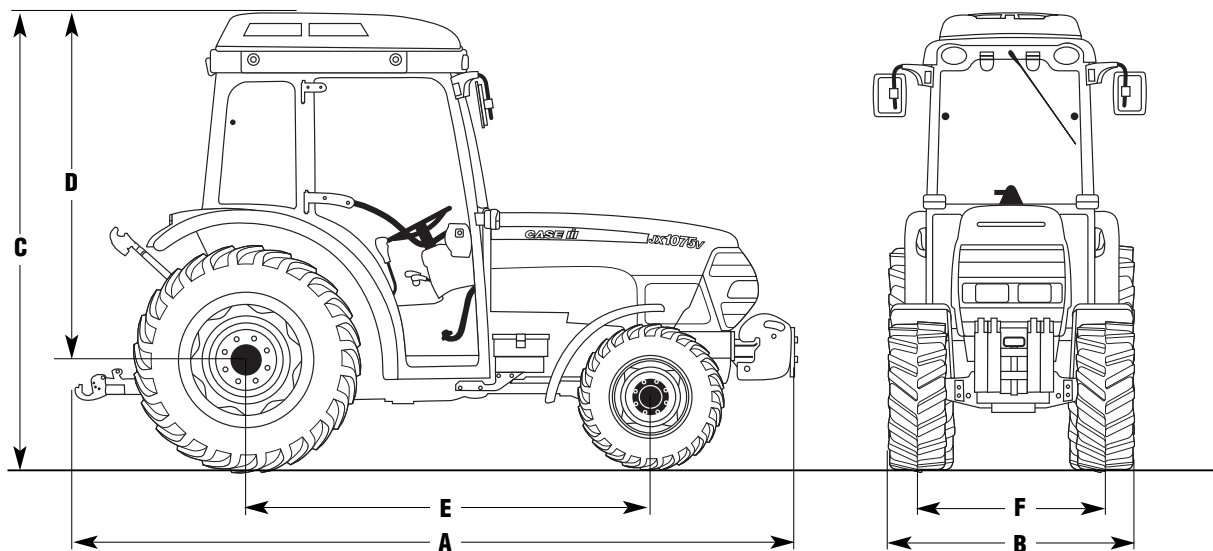

La puissance au service de l'agriculture depuis plus de 160 ans

Depuis 1842, nous fabriquons du matériel puissant au service de l'agriculture. Durant toutes ces années, nous avons accumulé, préservé et fait progresser l'héritage exceptionnel de trois grandes marques prestigieuses : **Case**, **International Harvester** et **David Brown**. Aujourd'hui, nous transmettons cet héritage à nos clients, à travers la gamme Case IH. Chaque matériel qui compose cette gamme apporte la puissance, la productivité, la fiabilité et les performances, caractéristiques essentielles pour contribuer à sécuriser les revenus agricoles dans le contexte difficile d'aujourd'hui.

Quelles que soient vos questions et vos besoins, nous vous invitons à découvrir concrètement les performances de notre gamme chez votre concessionnaire Case IH. Au-delà de l'offre de matériels, il met également à votre disposition un service après-vente sans équivalent, toutes les pièces garanties d'origine Case IH et des solutions de financement personnalisées spécifiquement conçues par **CNH Capital**.

Alors, n'hésitez pas à contacter votre concessionnaire Case IH ! Il va vous faire découvrir toutes les possibilités du monde Case IH, celui d'une **tradition de puissance**.



 **Ne négligez jamais la sécurité. Avant toute utilisation, prenez le temps de lire les instructions. Assurez-vous que tous les éléments en mouvement fonctionnent parfaitement. Lisez aussi attentivement les plaques informatives disposées çà et là sur votre machine. Utilisez aussi systématiquement les équipements de sécurité pour votre protection.**

Cette publication est destinée à une diffusion internationale. Certains modèles et équipements en série et en option peuvent varier d'un pays à l'autre et ne pas être disponibles. Pour connaître les disponibilités des produits présentés dans cette brochure nous vous invitons à contacter le concessionnaire Case IH le plus proche. Case IH se réserve le droit, à tout moment et sans préavis, d'effectuer toute modification du design et des caractéristiques techniques sans que cela l'engage de quelle que manière que ce soit à en équiper les unités déjà vendues. Les indications, descriptions et illustrations contenues dans la présente brochure sont aussi précises qu'elles pouvaient l'être au moment de la mise sous presse. Elles peuvent cependant être également modifiées sans avis préalable. Les illustrations peuvent représenter les équipements en option ainsi que l'équipement standard non complet. Pour toutes informations complémentaires sur les produits et services Case IH, appeler le numéro vert pour la France : 0800 903 179 (numéro gratuit depuis un poste fixe).

Case IH recommande le lubrifiant **AKCELA™**

Case IH - Direction des ventes - BP 99 - 91152 Etampes cedex - © 2006 Case IH - www.caseih.com - JXN/JXV-BR - Imprimé en Italie - Réf. 27041201FR - 02/06 - TP01 - Cod. N. 4C0005/F00

CASE IH

Une tradition de puissance